

## Δραστηριότητα «Ποικιλία σχεδίων» Χτίζοντας σύνθετες υπερδιαδικασίες

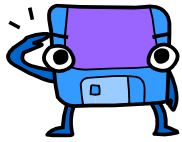
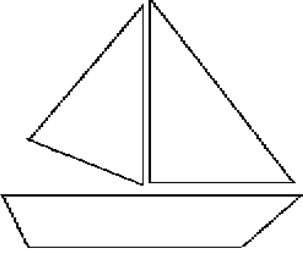
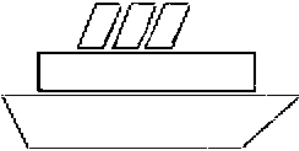

Για να δημιουργήσετε τη δική σας εργασία «Ποικιλία σχεδίων», ακολουθήστε προσεκτικά τα προτεινόμενα διαδοχικά βήματα.

**1° Βήμα:** Χρησιμοποιήστε διαδικασίες για διάφορα γεωμετρικά σχήματα όπως τρίγωνο, τετράγωνο, ορθογώνιο, παραλληλόγραμμο και τετράπλευρο και χτίστε υπερδιαδικασίες όπως «καραβάκι», «πλοίο», «πύραυλο».

	<p>για <b>καραβάκι</b></p> <p><b>τέλος</b></p>
	<p>για <b>πλοίο</b></p> <p><b>τέλος</b></p>

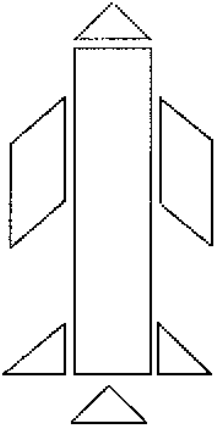
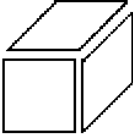
	<p>για πύραυλο</p> <p>τέλος</p>
	<p>για κουτί</p> <p>τέλος</p>

**3° Βήμα:** Δοκιμάστε να χτίσετε νέες υπερδιαδικασίες για σχέδια πλοίων, πυραύλων κ.ά διαφορετικών μεγεθών.

**4° Βήμα:** Χρησιμοποιήστε τις υπερδιαδικασίες για σχέδια πλοίων, πυραύλων κ.ά διαφορετικών μεγεθών και χτίστε νέες υπερδιαδικασίες για στόλους πλοίων, πυραύλων κ.ά. για να συνθέσετε τους δικούς σας στόλους πλοίων, πυραύλων κ.ά.

**5° Βήμα:** Πειραματιστείτε με δικά σας σχέδια.

**6° Βήμα:** Εμπλουτίστε την εργασία σας με άλλα σχέδια και χρώματα από την Καρτέλα Γραφικά.